

## ESCUPIR AL CIELO

### **FICHA TÉCNICA:**

#### **-VÍDEO:**

A ser posible, cableado HDMI desde zona de control a fondo de escenario.

#### **-SONIDO:**

Patch de escenario con al menos dos salidas de monitores y 4 entradas XLR.

2 monitores fondo de escenario, es lo que usaremos como segunda P.A.

Una caja de inyección (D.I.) estereo.

Equipo de P.A necesario para la sala.

1 mesa de sonido con envío de monitores.

La compañía aporta 2 diademas Sennheiser con su sistema inalámbrico completo.

#### **-MAQUINARIA:**

Una escalera normal para el montaje de la escenografía.

La compañía aporta todo el decorado/vestuario.

#### **-ILUMINACIÓN:**

1 vara frontal de iluminación.

4 varas iluminación en el escenario. (Posibilidad de simplificar a 3)

2 estructuras de calle.

36 canales de dimmer

8 PC

6 RECORTE 25/50

4 PAR

4 FRESNEL

## PLANO DE LUCES

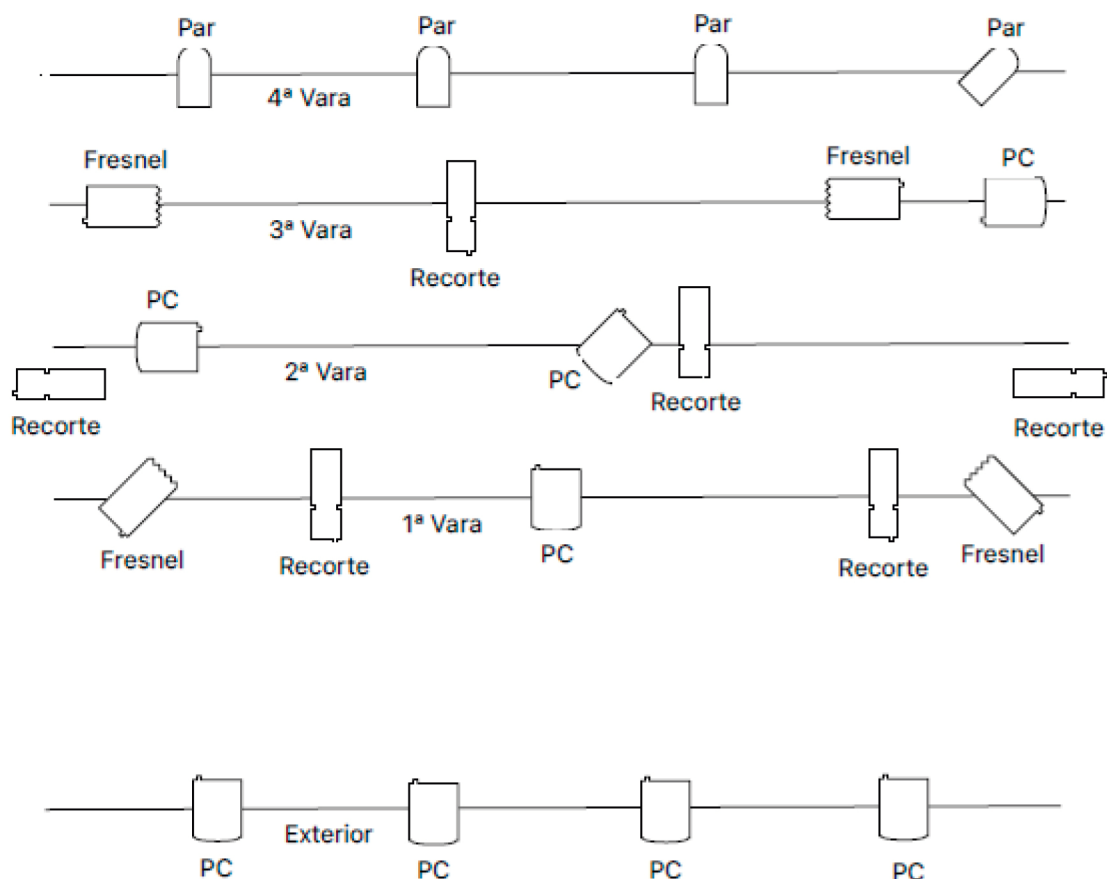

### -NOTAS:

Es importante que los controles sonido, luces y video, estén juntos.

Esto es nuestra configuración ideal y agradecemos mucho todo lo que se pueda cumplir de esta ficha. Evidentemente nos amoldamos a la situación y al espacio, así que esperamos vuestra comunicación y resolveremos cualquier problema o dificultad.

Muchas gracias, cualquier duda o cuestión técnica, os podéis dirigir a:

Javier Esteban Lamarca: [info@azarteatro.com](mailto:info@azarteatro.com) tlf: 666536502

# AZAR TEATRO